

INSTRUCTIONS DU PANNEAU SUPÉRIEUR

Liste des pièces	Qty.	Outils nécessaires	Qty.
Panneau (avec renforcement)	1	Scie à métaux avec lame en carbure	1
Panneau (non renforcé)	1	Perceuse avec tournevis 1/4"	1
Joint supérieur (joint de bouchon)	1	Outil à riveter avec adaptateur de tête 1/8"	1
Matériel	Qty.	Crayon	1
Vis autotaraudeuse S.S. à tête hexagonale	10	ruban à mesurer	10
Aluminum Flat Bar	4	Marteau	4
Plaques à goujons S.S.	2	Foret 1/4"	1
Rivets en acier SS 1/4" x .5"	8		

Étape 1. Coupez le panneau supérieur selon la hauteur requise en mesurant le bord extérieur femelle du panneau et en traçant une ligne droite sur la longueur extérieure.

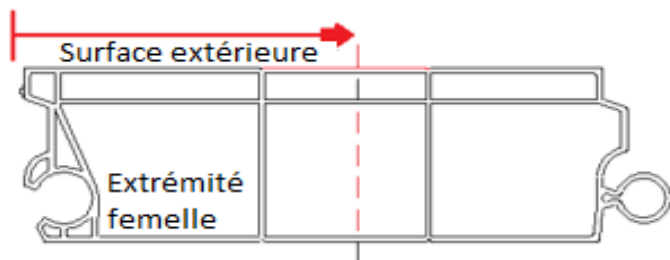

Étape 2. Découpez la hauteur du panneau à l'aide de la scie sauteuse et en suivant la ligne tracée.



Étape 3. Faites glisser le joint du capuchon supérieur sur le bord coupé du panneau, le joint flexible noir faisant face à la surface extérieure.



Étape 4. Fixez le joint à l'intérieur du panneau à l'aide des vis à tête hexagonale S.S. que vous trouverez dans le sac de matériel.

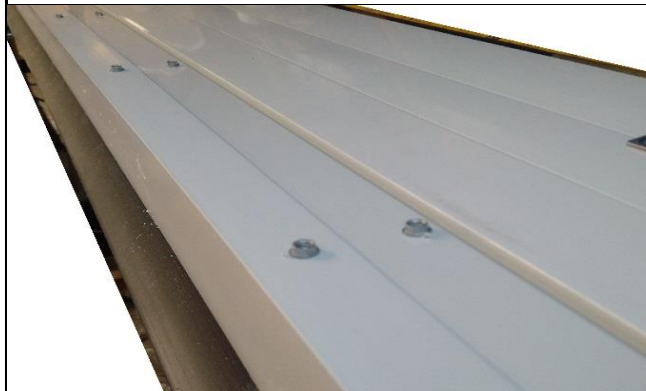

Étape 5. Insérez deux barres plates dans les deux premières chambres en PVC non coupées, sous le joint supérieur. Répétez l'opération sur l'autre modèle. Un marteau doit être utilisé pour insérer les canaux sur les

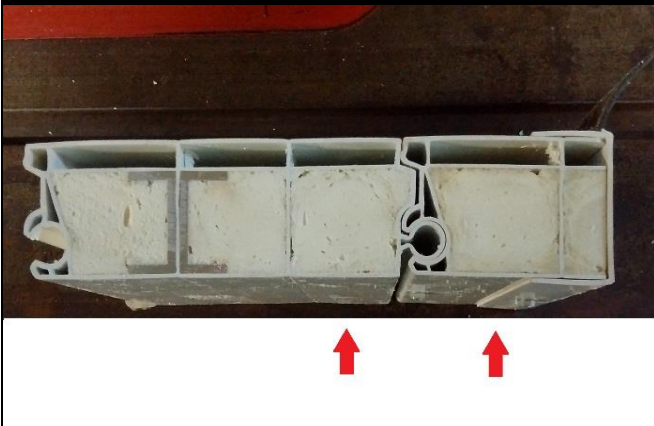

****Assurez-vous que la barre plate est installée contre la paroi intérieure de la surface intérieure du panneau. Illustré ci-dessous.**

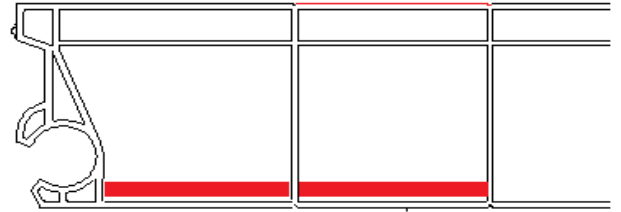

Étape 6. Placez la plaque à goujons contre le pied du joint et à 0,5 " vers l'intérieur des extrémités du panneau, et percez quatre trous à l'aide de la mèche de 1/4 ". *Les trous doivent être alignés avec l'aluminium à l'intérieur.*

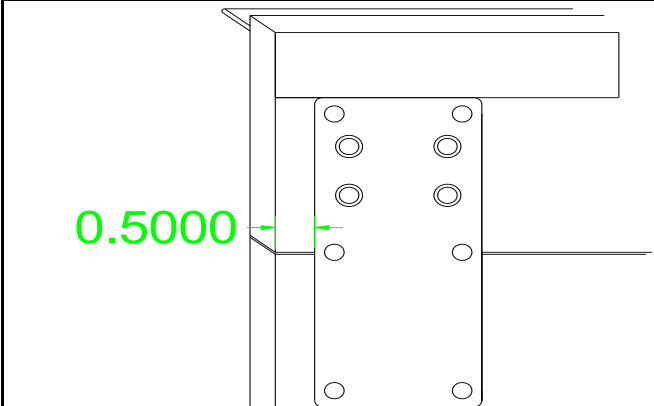

Étape 7. Fixez la plaque à goujons (comme illustré ci-dessous) à l'aide des rivets 1/4 x 0,5" fournis.

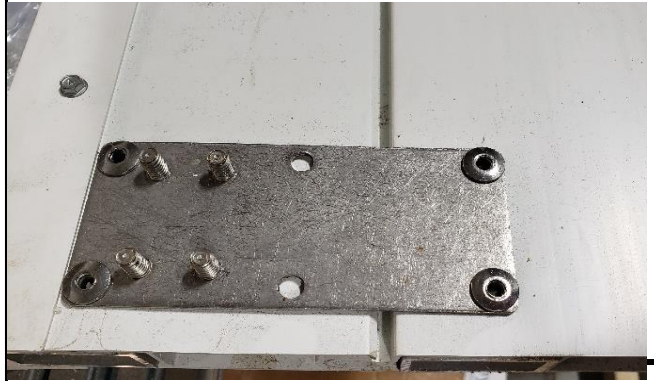

Étape 7. Inscrivez ou fixez le numéro de série sous l'étiquette du numéro de série pour une identification future.



Pour obtenir de l'aide, contactez le service d'assistance technique de MCLAREN DOORS au 877-263-9153 ou visitez notre site Web à

