

Vue de dessus

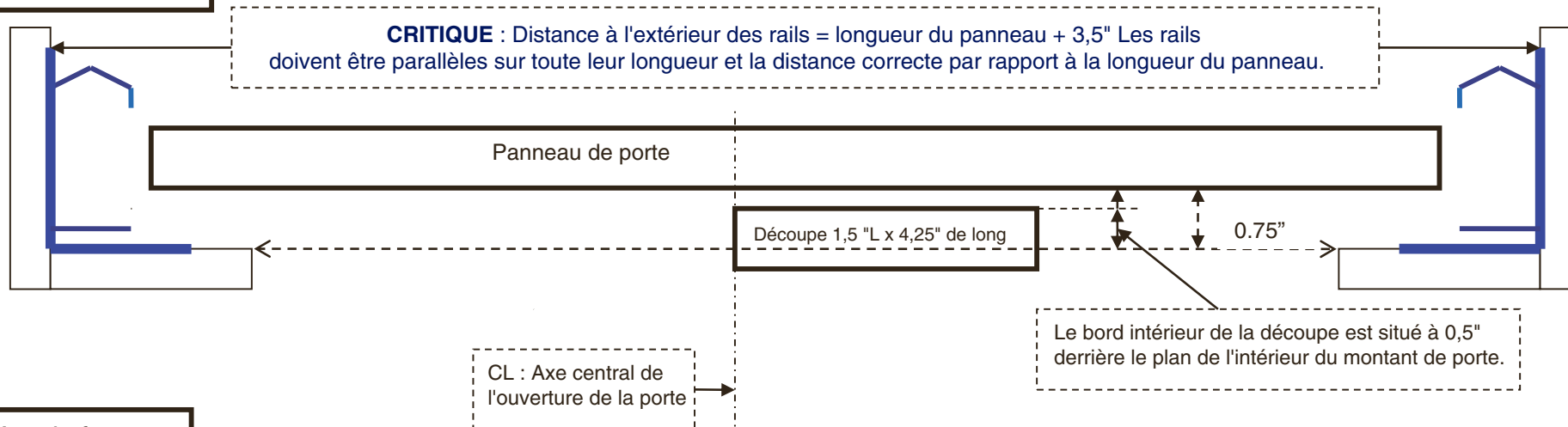

Vue de face

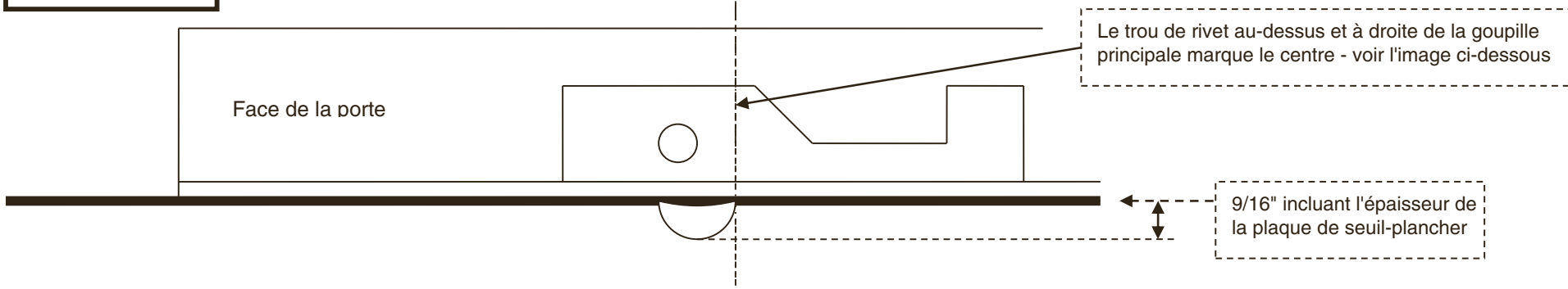

La fente à gauche n'est pas nécessaire avec les McLaren Doors loquet en acier inoxydable. La fente est 1/4" de la face avant du panneau de porte par instructions ci-dessus.

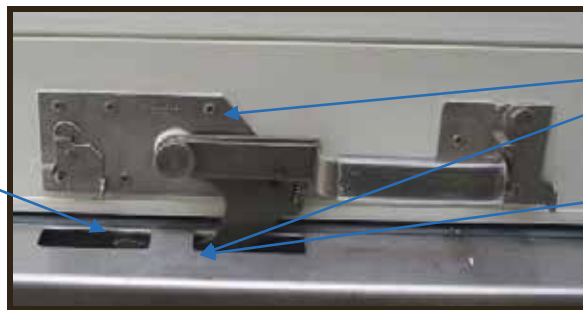

Bord de la découpe à l'axe de l'ouverture (aligné avec le rivet marquant le point central du loquet) Tige ronde ou demi-lune sous la découpe au ras du bord. Profondeur totale du seuil de plancher et de la tige ronde = 9/16".